

1. 塑木, 外表面聚丙烯木紋處理, 膜厚0.125mm
2. 雲杉實木, 外表面聚丙烯木紋處理, 膜厚0.125mm
3. 塑木, 外表面聚丙烯木紋處理, 膜厚0.125mm
4. 吸音體

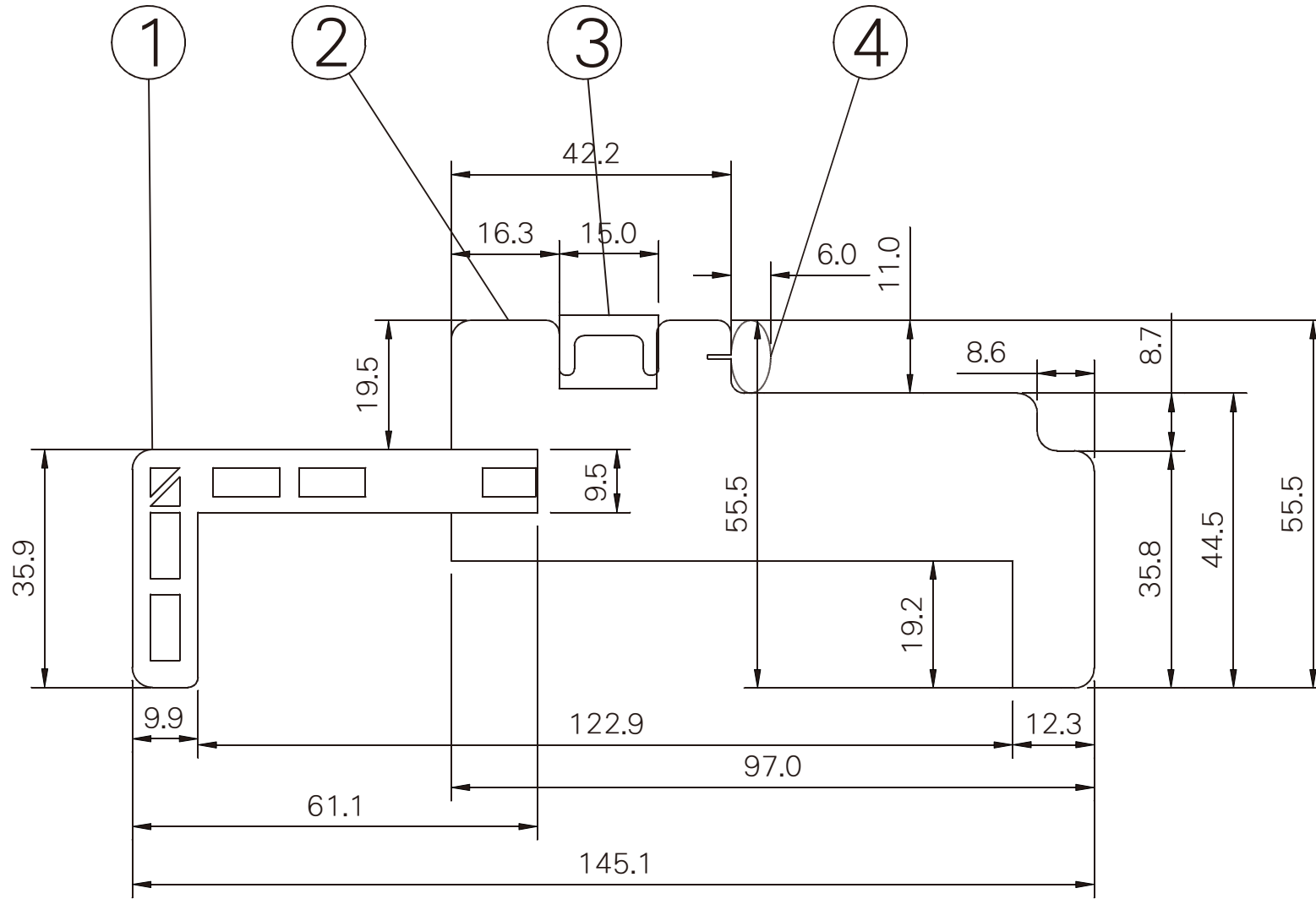

未未未未 配配配配	. ±0.10	.000 ±0.01	核 准	審 核	設 計	材質: A4;單位:mm	比例: 1:1	表面處理:	版本 -	<h1>小實木框</h1>		
	.0 ±0.06	角度 ±0.5°									數量/每組:	熱處理:
	.00 ±0.03	R角 ±10%										

1. 塑木, 外表面聚丙烯木紋處理, 膜厚0.125mm
2. 雲杉實木, 外表面聚丙烯木紋處理, 膜厚0.125mm
3. 塑木, 外表面聚丙烯木紋處理, 膜厚0.125mm
4. 吸音條

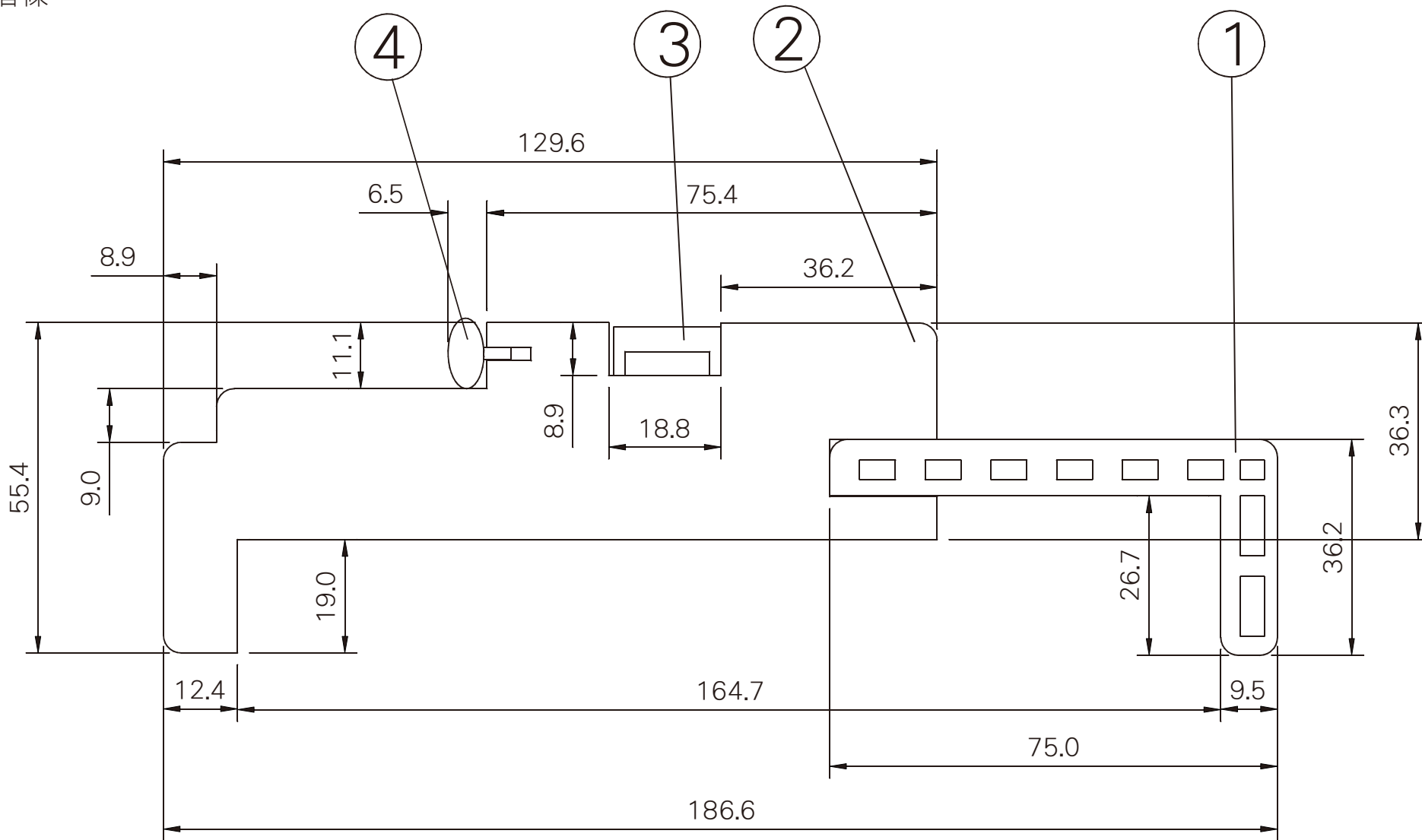

未未未未 配配配配	. ±0.10	.000 ±0.01	核准	審核	設計	材質:	比例: 1:1	表面處理:	版本 -	大實木框
	.0 ±0.06	角度 ±0.5°				圖樣:	數量/每組:	熱處理:		
	.00 ±0.03	R角 ±10%				A4;單位:mm	圖號:	圖名:		

1. 積層板, 外表面, 聚丙烯膜處理, 膜厚0.125mm
2. 積層板, 外表面, 聚丙烯膜處理, 膜厚0.125mm
3. 吸音條

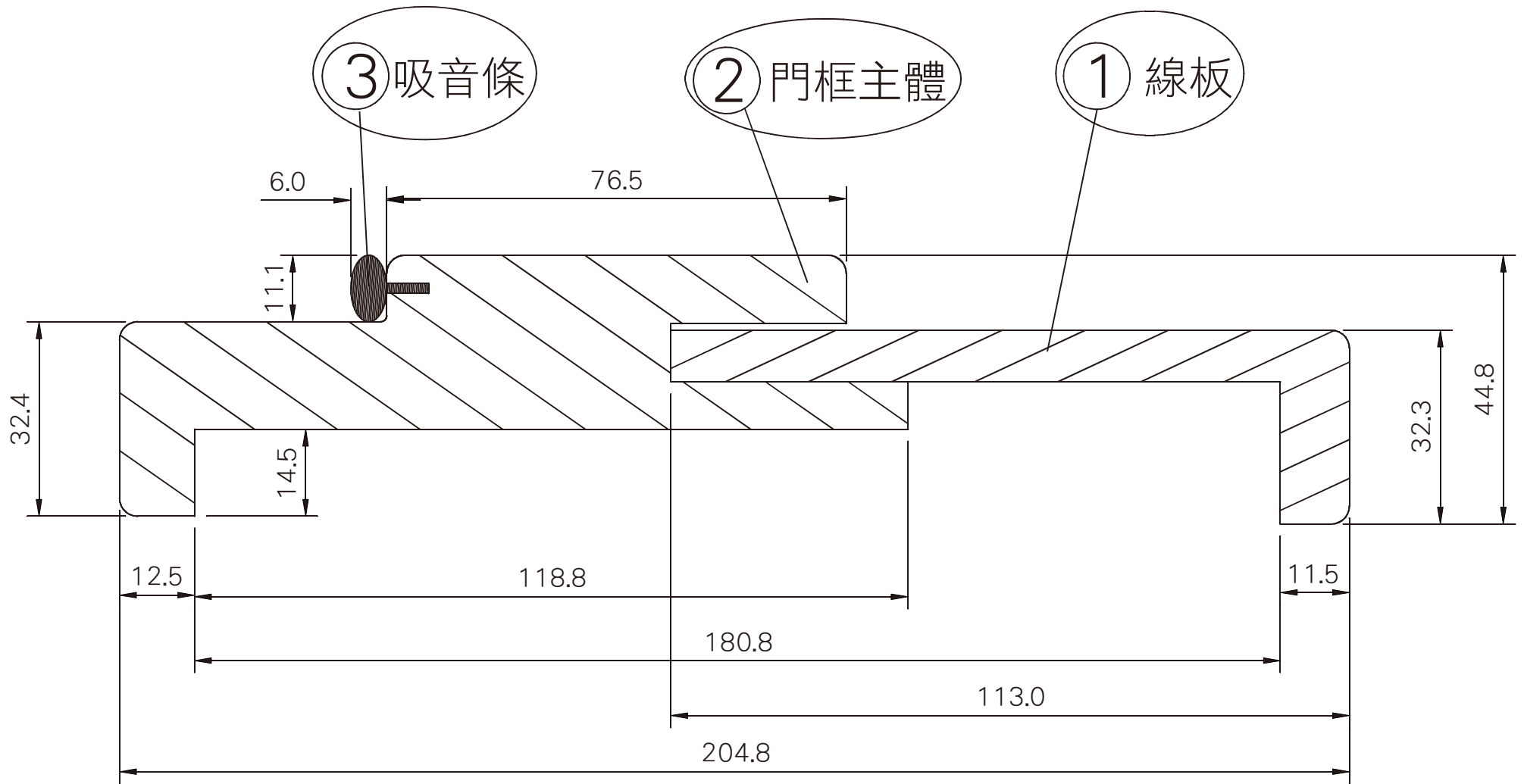

未未未未 配配配配	. ±0.10	.000±0.01	核 准	審 核	設 計	材 質: A4;單位:mm	比例: 1:1	表面處理:	版 本 -	大 木 作 框	
	.0±0.06	角度±0.5°					數量/每組:	熱處理:			
	.00±0.03	R角±10%					圖 號:	圖名:			

1

2

3

4

5

6

1. 積層板, 外表面, 聚丙烯膜處理, 膜厚0.125mm
2. 積層板, 外表面, 聚丙烯膜處理, 膜厚0.125mm
3. 吸音條

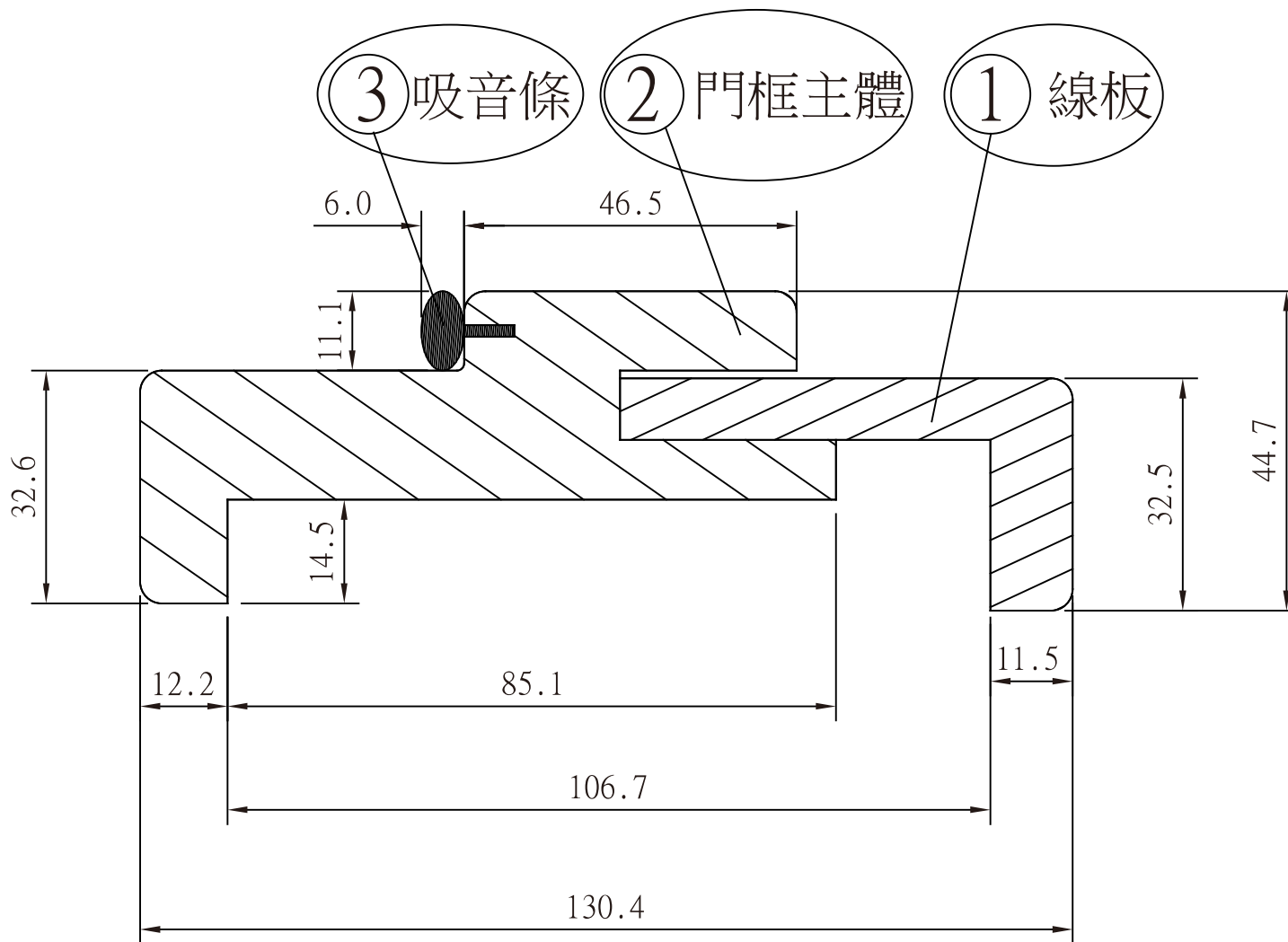

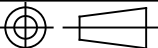
未標示之 配合公差	.±0.10	.000±0.01	核准	審核	設計	材質:	比例: 1:1	表面處理:	版本	小木作框
	.0±0.06	角度±0.5°					數量/每組:	熱處理:	-	
	.00±0.03	R角±10%				A4;單位:mm	圖號:			